

## ドアの調整

### ■ステップ1

ドアのどこが渋くなっているかを確認

- ②ドアの上の部分と横がぶつかる→②へ
- ①ドアと上枠がぶつかる→①へ

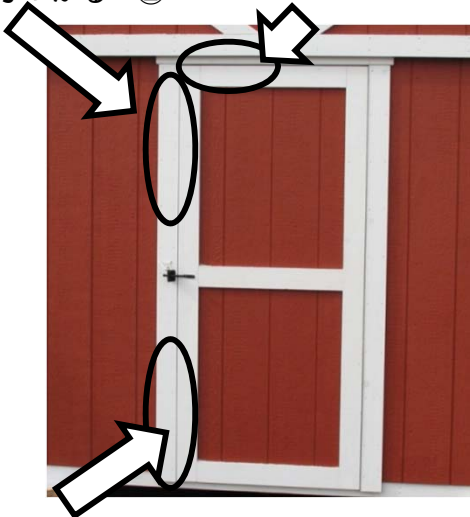

- ③ドアの下の部分と横がぶつかる→③へ

### ①ドアと上枠がぶつかる場合

ドアを下に下げます。

5mm程度さげて、ドアが上枠にぶつからない位置で、再び吊本側のビスを取り付けます。

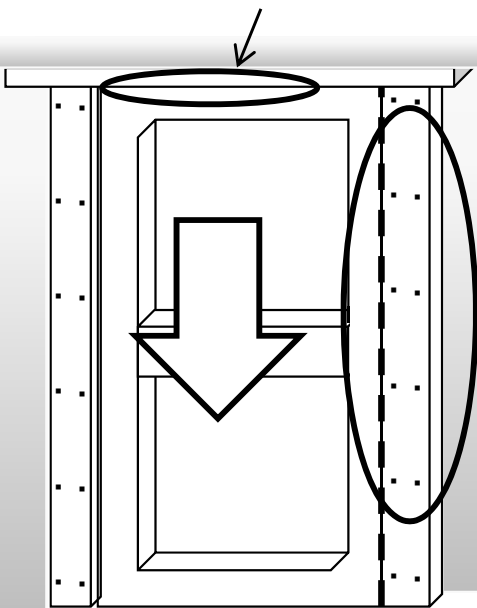

ビス止めします。

### ■ステップ2

ドア吊本側のビスを全部外します。

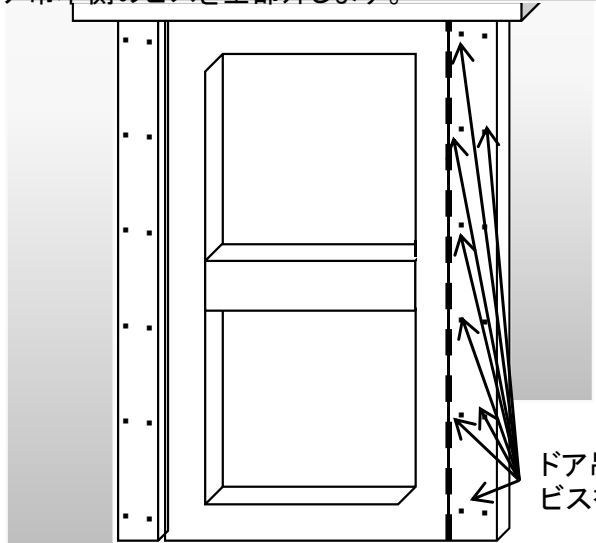

ドア吊本側のトリムのビスを全部外します。

### ②ドアの上と横枠がぶつかる場合

ドアが上枠にぶつからない位置で、下枠を外にずらして、調整し、再び吊本側のビスを取り付けます。。

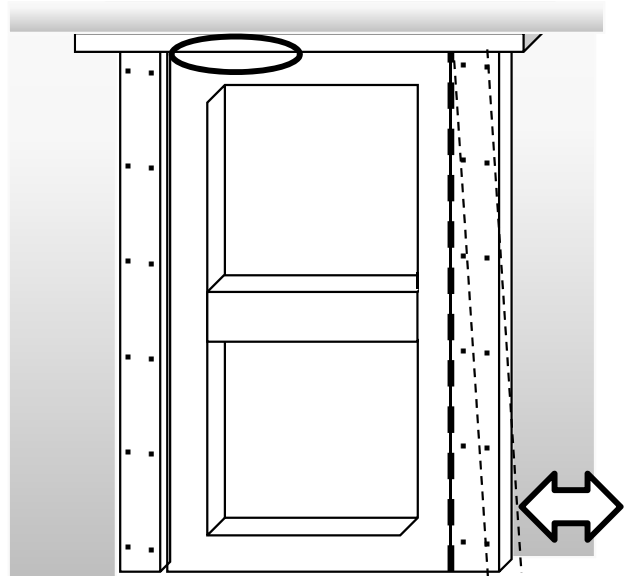

### ③ドアの下と横枠がぶつかる場合

②の反対の要領です。上枠を外にずらして、調整し、再び吊本側のビスを取り付けます。。

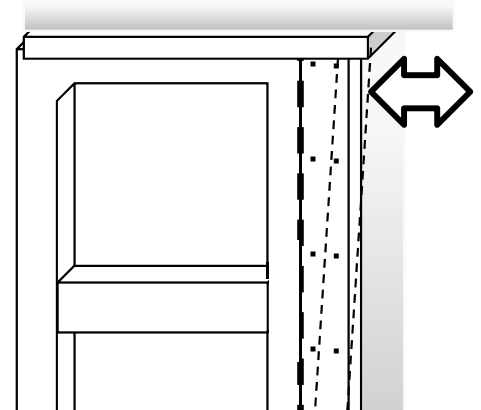

# ドア取手の取付

## 【右吊本の場合】

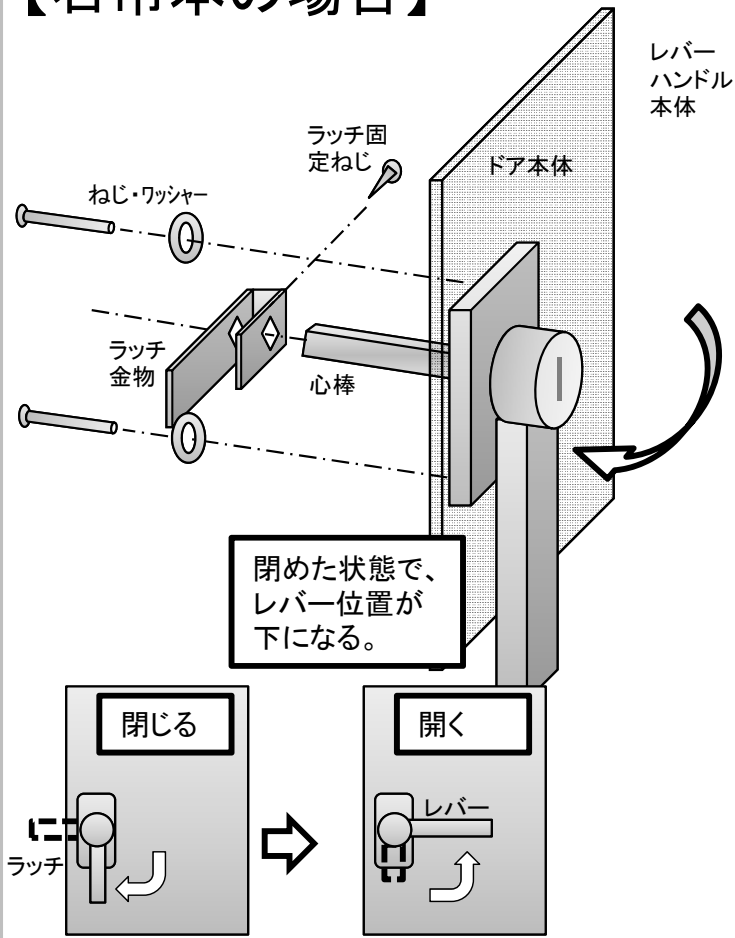

※右吊の場合は閉めた時にレバーが下側にきます。  
また、レバーの台座は縦に取り付けます。

## 【左吊本の場合】

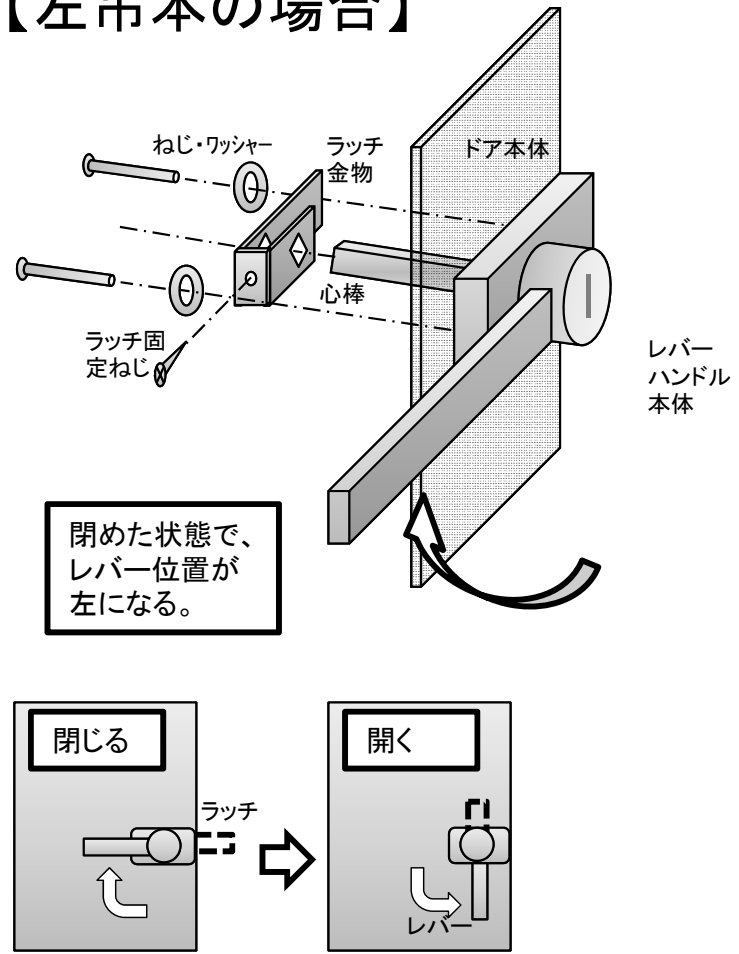

※左吊の場合は閉めた時にレバーが左側にきます。  
また、レバーの台座は横に取り付けます。

## 【鍵が原因でドアが開かなくなった場合(両開・片開共通)】

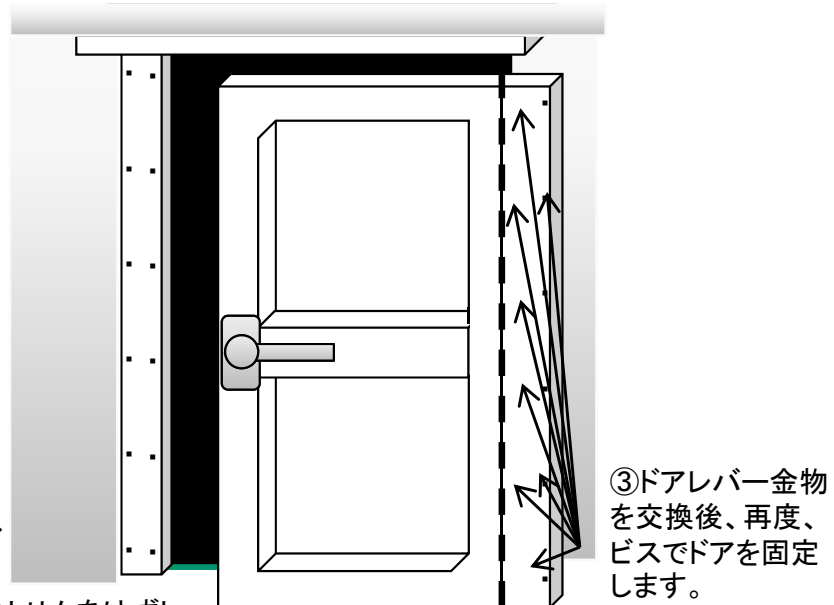
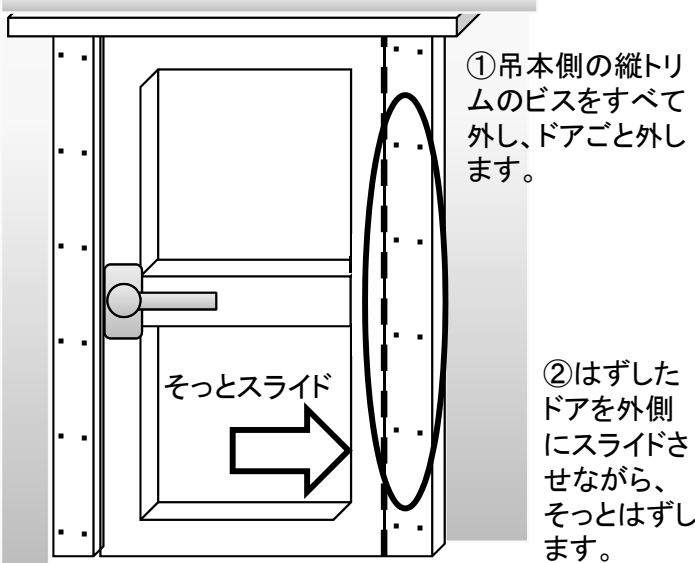

※両開きドアの場合は、ドアとドアの間のめし合わせのトリムをはずしてから、縦トリムのビスを外すとスムーズに作業ができます。